

Australien, Asien und Pazifik
 ☎ +61 8 8238 0888
 ✉ minelab@minelab.com.au

Europa und Russland
 ☎ +353 21 423 2322
 ✉ minelab@minelab.de

Naher Osten und Afrika
 ☎ +971 4 254 9995
 ✉ minelab@minelab.ae

Nord-, Süd- und Mittelamerika
 ☎ +1 630 401 8150
 ✉ minelab@mminelab.com

GARANTIEBEDINGUNGEN
 Bitte beziehen Sie sich auf www.minelab.com/warranty-conditions für die vollständigen Garantiebedingungen. Registrieren Sie Ihre Produktgarantie online unter minelab.de

KONFORMITÄT
 Informationen für den Benutzer (FCC Part 15.105)
 DIESES GERÄT ENTSPRICHT DEM TEIL 15 DER FCC-BESTIMMUNGEN. Der Betrieb unterliegt den beiden folgenden Bedingungen: (1) dieses Gerät muss empfangene Interferenzen akzeptieren, und (2) dieses Gerät darf keine schädlichen Interferenzen verursachen. Dieses Gerät darf keine schädlichen Interferenzen verursachen, versenden können. HINWEIS: Klasse B-Geräte

Dieses Gerät wurde getestet und erfüllt die Grenzwerte für ein digitales Gerät der Klasse B gemäß Teil 15 der FCC-Bestimmungen. Diese Grenzwerte sollen einen angemessenen Schutz vor schädlichen Störungen in einer Wohnanlage bieten.

Dieses Gerät erzeugt, verwendet und strahlt Hochfrequenzenergie aus und kann, wenn es nicht gemäß den Anweisungen installiert und verwendet wird, schädliche Störungen der Funkkommunikation verursachen. Es gibt jedoch keine Garantie dafür, dass bei einer bestimmten Installation keine Störungen auftreten. Wenn dieses Gerät beim Radio- oder Fernsehempfang Störungen verursacht, die durch Aus- und Einschalten des Geräts festgestellt werden können, wird der Benutzer aufgefordert, die Störungen durch eine oder mehrere der folgenden Maßnahmen zu beheben:

- Die Empfangsantenne neu ausrichten oder versetzen
- Die Entfernung zwischen Gerät und Empfänger vergrößern
- Verbinden Sie das Gerät mit einer Steckdose an einem anderen Stromkreis als dem, an dem der Empfänger angeschlossen ist
- Wenden Sie sich an den Händler oder einen erfahrenen Radio-/Fernsehtechniker, um Hilfe zu erhalten
- **Warnung:** Änderungen oder Modifikationen, die nicht ausdrücklich von Minelab Electronics genehmigt wurden, können die Berechtigung des Benutzers zum Betrieb dieses Geräts aufheben.

Für eine vollständige Produktbeschreibung und Betriebsrichtlinien lesen Sie das Benutzerhandbuch in voller Länge unter www.minelab.com.

Spezifikationen	EQUINOX 600	EQUINOX 800
Suchmodi	Park, Feld, Strand	Park, Feld, Strand, Gold
Betriebsfrequenzen (kHz)	Mult, 5, 10, 15	Mult, 5, 10, 15, 20, 40
Standardkopfhörer	3,5mm (1/8") (32 Ohm)	3,5mm (1/8") / Bluetooth® / aptX™ niedrige Latenz
WM 08 kompatibel	Ja, WM 08 nicht enthalten	Ja, WM 08 enthalten
Wasserdicht (ca.)	Wasserdicht bis 3 m (10 Fuß)	
Batterielaufzeit (ca.)	12 Stunden, Auhädezeit ca. 4 Stunden	
Standardspule	EQX 11 Doppel-D Smart-Spule	

Erste Schritte

600 | 800



Zusammenbau | Befolgen Sie die Schritte, um Ihren EQUINOX Series Detektor zusammenzubauen

1. Spule am unteren Schaft befestigen

1. Stecken Sie die beiden Gummischeiben in die Löcher auf beiden Seiten des Jochs.
2. Schieben Sie das Joch in die Jochhalterung oben auf der Spule.
- 1 Stellen Sie sicher, dass sich der Stift im unteren Schaft darunter befindet.
3. Stecken Sie die Kunststoffschraube durch das Joch und die Jochhalterung.
4. Mit der Kunststoffschraube befestigen - nicht zu fest anziehen!

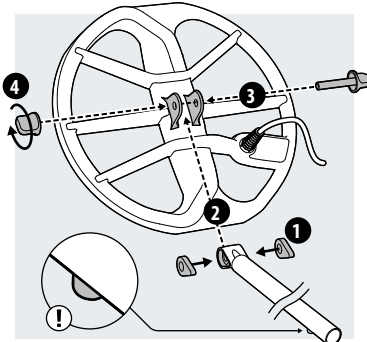

2. Haltestäbe zusammenbauen

1. Lösen Sie die Drehverbindungen, indem Sie sie gegen den Uhrzeigersinn drehen.
2. Drücken Sie den Stift im unteren Schaft und schieben Sie ihn in den mittleren Schaft, bis der Stift die Einstelllöcher erreicht. Der Stift wird einrasten.
3. Befestigen Sie den mittleren Schaft auf die gleiche Weise an dem oberen Schaft.
4. Verriegeln Sie die Position der Stäbe, indem Sie die Drehverbindungen im Uhrzeigersinn drehen.

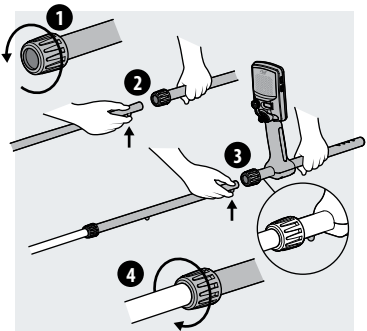

3. Armlehne/Ständer anbringen

1. Platzieren Sie die Armlehne auf der Oberseite des oberen Haltestabes. Positionieren Sie die Armlehne direkt unter Ihrem Ellenbogen und richten Sie dann das zentrale Loch in der Armlehne mit dem nächstgelegenen Loch im Schaft aus.
2. Stecken Sie die Schraube durch den Ständer, den oberen Schaft und die Armlehne. Ziehen Sie die Schraube vorsichtig an.
3. Stecken Sie den Armlehngurt mit der Klettverschlussseite nach oben durch die beiden Schlitzlöcher in der Armlehne. Vergewissern Sie sich, dass das Ende des Riemens von Ihrem Arm aus gesehen außen befestigt ist.

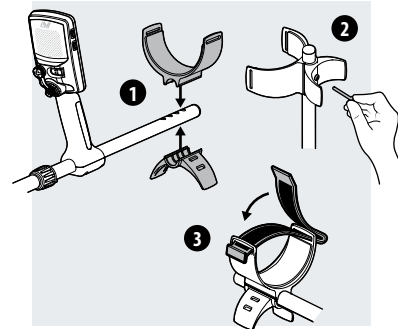

4. Spule anschließen

1. Wickeln Sie das Spulenkabel so oft um den unteren und mittleren Schaft, dass der Durchgang aufgefangen wird.
2. Verwenden Sie die mitgelieferten Klettaschen, um das Spulenkabel am Haltestab zu befestigen.
3. Richten Sie den Spulenstecker aus, stecken Sie ihn in die Buchse auf der Rückseite des Steuergeräts und ziehen Sie den Haltering leicht fest.

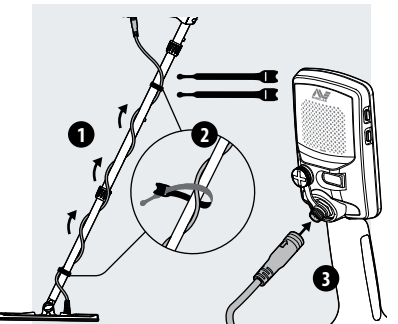

Audio

Detektoren der EQUINOX-Serie verfügen über einen externen Lautsprecher zur Suche ohne Kopfhörer. Eine Reihe weiterer Audiooptionen sind verfügbar. Weitere Informationen, einschließlich der Wireless-Optionen, finden Sie in der vollständigen Bedienungsanleitung.

Akku aufladen

Die Detektoren der EQUINOX-Serie verfügen über einen internen Lithium-Ionen-Akku. Vor dem ersten Gebrauch wird empfohlen, den Akku vollständig aufzuladen. Um eine geringere Ladezeit zu erreichen, schalten Sie den Detektor während des Ladevorgangs aus.

1. Schließen Sie den USB-Stecker des magnetischen Ladekabels an einen standardmäßigen USB-Anschluss an.
2. Schließen Sie den Stecker des magnetischen Ladegeräts an die Buchse auf der Rückseite des Detektor-Steuergeräts an. Die Ladestatus-LED oben links auf der Benutzeroberfläche blinkt daraufhin.
3. Wenn der Ladevorgang abgeschlossen ist, leuchtet die LED für den vollen Ladezustand dauerhaft.

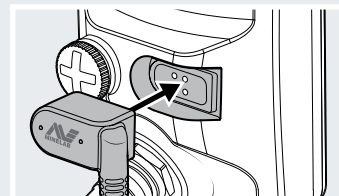

Schnellstart | 4 einfache Schritte, um loszulegen.

Vor dem ersten Gebrauch wird empfohlen, den Akku 4 Stunden lang vollständig aufzuladen.

1. Einschalten

Drücken Sie die Power-Taste an der Seite des Steuergeräts.



2. Suchmodus wählen

Wählen Sie den optimalen Suchmodus für Ihren Suchort aus. (EQUINOX 800 gezeigt).



3. Rauschunterdrückung

Wählen Sie Noise Cancel aus dem Einstellungs Menü und drücken Sie um die automatische Rauschunterdrückung zu starten.

Dies wird ungefähr 8 Sekunden dauern.



4. Die Schatzsuche beginnt!

Drücken Sie (Taste), um zum Detektorbildschirm zurückzukehren und beginnen Sie Ihre Schatzsuche!



Suchmodi | Jeder Suchmodus bietet zwei einstellbare Suchprofile mit optimalen Standardeinstellungen.



Park

Ideal für Freizeitbereiche mit hohem Müllaufkommen, für allgemeines Detektieren.

1

2

Allgemeines / Münzen

Edler Schmuck



Feld

Ideal für die Erkennung unterschiedlichster Objekte in historischen Gebieten.

1

2

Münzen / Artefakte

Edle Münzen / Artefakte



Strand

Optimiert für alle salzigen Bedingungen - trockener Sand, nasser Sand, Brandung, unter Wasser.

1

2

Nasser / trockener Sand

Unter Wasser / Brandung



Gold*

Perfekt für Gold-Nugget-Prospektion in mineralisierten Goldfeldern.

1

2

Normaler Boden

Schwieriger Boden

Benutzeroberfläche | Anpassen und Anzeigen Ihrer Detektoreinstellungen.

Dieser Stern erscheint in der gesamten Anleitung und zeigt Funktionen an, die nur mit dem Modell EQUINOX 800 verfügbar sind.

Start

Ein kurzer Druck auf die Power-Taste schaltet den Detektor ein und aus. Durch langes Drücken (5 Sekunden) wird der Detektor auf die Werkseinstellungen zurückgesetzt.

Hintergrundbeleuchtung

Wählt die Helligkeit der Hintergrundbeleuchtung* aus oder schaltet die Hintergrundbeleuchtung ein und aus.

Das Hintergrundbeleuchtungssymbol wird angezeigt, wenn die Hintergrundbeleuchtung eingeschaltet ist.

Empfindlichkeitsanzeige

Gibt die ungefähre Empfindlichkeitsstufe an (25 Stufen)

Drücken Sie und im Detektorbildschirm, um die Empfindlichkeit einzustellen.

Batteriestatus

Die LED zeigt den Ladezustand während des Ladevorgangs an. Sie können den Detektor wie gewohnt verwenden, wenn Sie an einer USB-Stromquelle wie einer Power-Bank angeschlossen sind.

70% - 100%

30% - 70%

<30%

<5%

Blinken: Laden

Konstant leuchtend: Aufgeladen

Laden Sie den Akku auf, wenn das Batteriesymbol zu blinken beginnt.

Drahtloses Audio

Ein kurzer Druck auf die Wireless-Taste schaltet den Wireless-Modus ein und aus.

Ein langer Tastendruck verbindet drahtlose Audiogeräte.



Alle Bluetooth-Kopfhörer



aptX™ Kopfhörer mit niedriger Latenz



WM 08 Funk-Audio-Modul

Bis zu 4 drahtlose Geräte können gleichzeitig gekoppelt und verwendet werden.



1 Gerät gekoppelt



3 Geräte gekoppelt

Tiefenanzeige

Gibt die geschätzte Tiefe eines erkannten Objekts an. (5 Stufen)

Tracking

Zeigt an, dass das Tracking-Bodenausgleich aktiv ist.

Suchmodi

Wählt Suchmodus aus: Park, Feld, Strand und Gold* Jeder Suchmodus verfügt über zwei anpassbare Suchprofile.



Ein kurzer Druck auf die Erkennungsmodus-Taste scrollt durch die Erkennungsmodi.

Halten Sie diese Taste 5 Sekunden lang gedrückt, um die Werkseinstellungen für das aktive Suchprofil wiederherzustellen.

Suchmodi



Suchprofile

Menü "Detektor-Einstellungen"

Durch kurzes Drücken der Taste Einstellungen wird auf das Menü Detektoreinstellungen zugegriffen.

Im Einstellungs Menü gelangen Sie durch einen weiteren langen Druck zu den Erweiterten Einstellungen. Durch kurzes Drücken der Taste Einstellungen wird auf das Menü Detektoreinstellungen zugegriffen.

Im Einstellungs Menü gelangen Sie durch einen weiteren langen Druck zu den Erweiterten Einstellungen, falls verfügbar.

Drücken Sie und bei einer ausgewählten Einstellung, um ihren Wert anzupassen.

Einstellung



Erweiterte Einstellungen

Einstellung

Rauschunterdrückung

Auto | Manuell*

Bodenabgleich

Auto | Manuell

Lautstärke anpassen

0 bis 25

Schwellenwert

0 bis 25

Objektton

1, 2, 5 und 50

Annehmen/Ablehnen

50 Segmentauflösung

Wiederherstellungsgeschwindigkeit

1 bis 3 | 1 bis 8*

Erweiterte Einstellungen

Soundvolumen

Eisen | Nichteseisen*

Schwellenwert*

0 bis 25

Tonhöhe

Eisen | Nichteseisen*

Tonbruch

Eisen | Nichteseisen*

Eisentendenz

0 bis 3 | 0 bis 9*

All-Metall

Drücken Sie die All-Metall-Taste, um das ausgewählte Diskriminationsmuster für die Objektbestätigung ein- und auszuschalten.



Pinpoint

Hilft beim Auffinden der genauen Position eines Objekts vor der Bergung.

Drücken Sie die Pinpoint/Detect-Taste, um den Pinpoint-Modus zu aktivieren. Drücken Sie erneut, um zum Suchbildschirm zurückzukehren.

Benutzerprofil*

Ein langer Druck auf die Benutzerprofil-Taste speichert die aktuellen Detektoreinstellungen.

Ein kurzer Tastendruck schaltet das gespeicherte Benutzerprofil ein oder aus.

Notch-Diskriminierung

Hochauflösende 50-Segment (-9 bis 40) Diskriminierungsskala für eine genaue, stabile Objektkennung.



Wenn ein Objekt erkannt wird, drücken Sie die Taste Akzeptieren/Ablehnen, um es sofort zu akzeptieren oder abzulehnen.

Sie können auch Diskriminierungsmuster über das Einstellungs Menü erstellen.

Drücken Sie oder um zu einem Segment zu navigieren, drücken Sie dann die Akzeptieren/Ablehnen-Taste, um es zu akzeptieren oder abzulehnen.

-5

Objecte-IDs -9 bis 0 zeigen Eisenobjecte an, z.B. -5.

32

Objecte-IDs 1 bis 40 zeigen Nichteseisen-Objecte an, z.B. 32.

Frequenz

Zeigt die aktuelle Betriebsfrequenz an.



Drücken Sie jederzeit die Frequenz-Taste, um durch die verfügbaren Betriebsfrequenzen für das aktive Suchprofil zu scrollen.

15 kHz

Zeigt die aktuell ausgewählte Einzelfrequenz in kHz an: 5, 10, 15, 20* oder 40*.

Multi

Zeigt ein Rechteck an, wenn Sie mit simultanen Multi-Frequenzen arbeiten.